

EMBLISTADORA FAMAR Mod RM 250 (Ref Z-228)

*EMBLISTADORA FAMAR Mod RM 250

Matrícula 1831 Año 1994.

Todo el software de la máquina es nuevo del año 2019.

Incluye pick and place y apilador de blísters

Diversos formatos y documentación.



Máquina retirada del laboratorio dónde trabajaba en perfecto estado de funcionamiento
Pueden verla en el siguiente enlace antes de desconectar:

<https://www.youtube.com/watch?v=bNews4KHZ9U>

CARACTERÍSTICAS TÉCNICAS

Potencia instalada: 8 kW

Energía media absorbida: 6 kW/H

Tensión: V. 380

Frecuencia: 50 Hz.

Instalación neumática: 0,6 MPa

Consumo de aire aprox.: 200 litros/min.

Sistema de refrigeración: Por circuito cerrado.

Peso aprox.: 2.000 Kg.

Velocidad mecánica: Hasta 60golpes/min. en regulación continua.

Todo el software de la máquina es nuevo del año 2019.



<https://www.youtube.com/watch?v=bNews4KHZ9U>

Dimensiones:

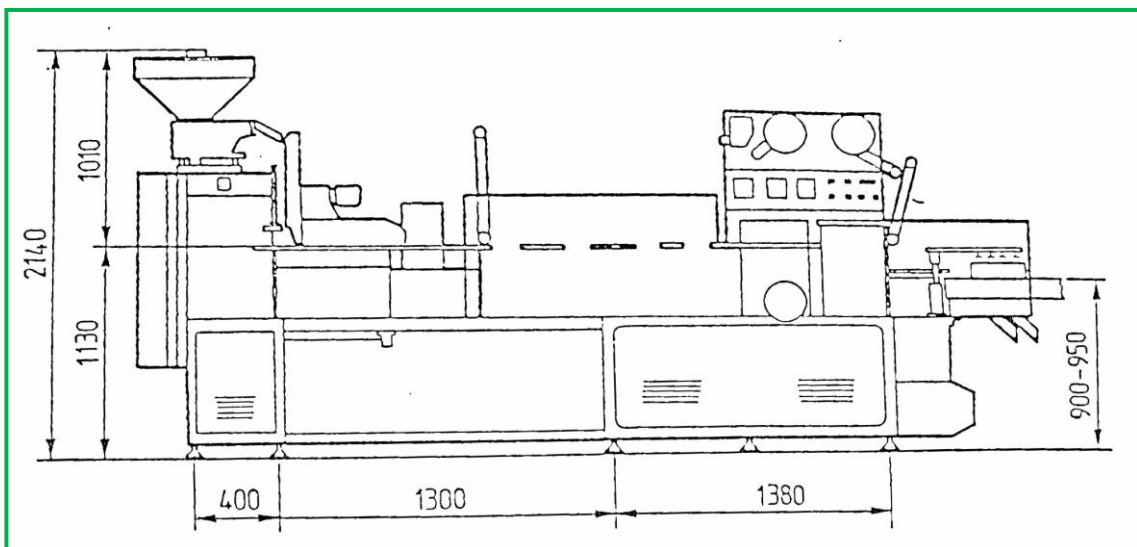

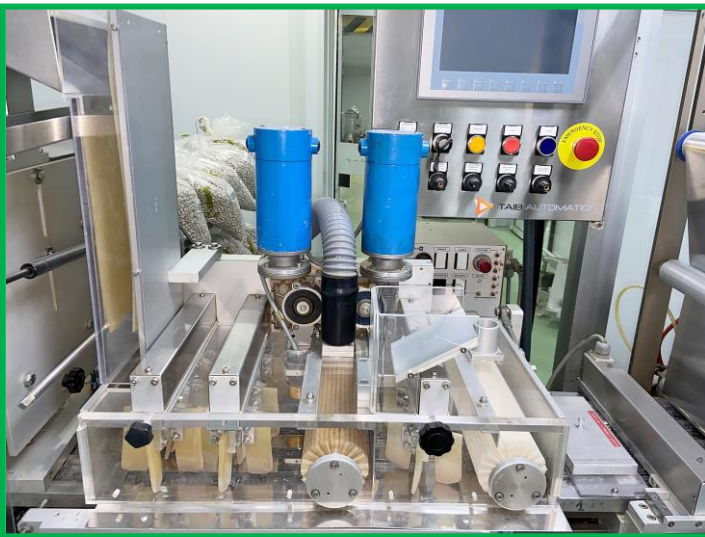
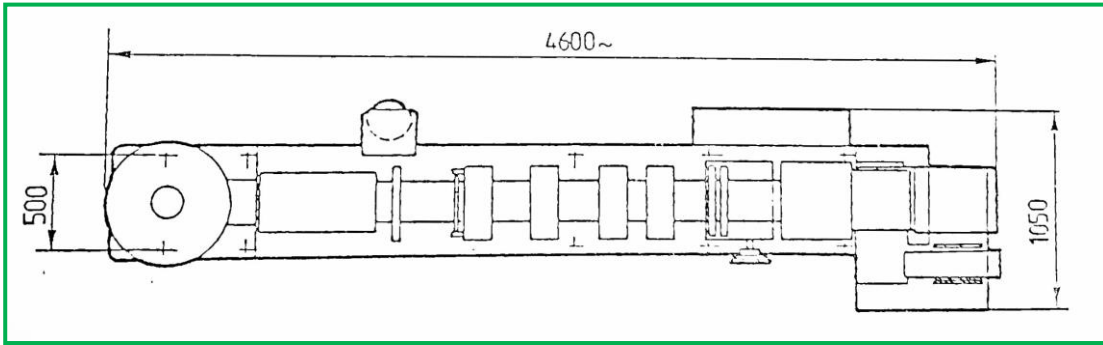



Formato instalado en máquina:



El blíster montado en máquina es de 76 x 50 mm x 7 mm alto para envasar 4 comprimidos oblongos
Dispone de múltiples formatos adicionales que se entregan conjuntamente con la máquina.