

REACTOR LLEAL 500 L (Ref. K-206)

Reactor de 500 L construido totalmente en acero inoxidable.

Reactor con doble fondo o camisa de calentamiento y/o enfriamiento por agua para extraer el calor producido por una reacción exotérmica o para proveer el calor necesario para que se lleve a cabo una reacción endotérmica.

Agitación de palas con rascadores. Fondo cónico.

Motorreductor con variador mecánico de velocidad. (Mín: 23 R.p.m / Máx: 83 R.p.m)

Potencia instalada: 2,5 KW

Dimensiones totales: Ø 750 mm x 2.690 mm alto.

Dimensiones interiores: Ø 750 mm x 1.270 mm.

Altura patas: 740 mm

Posibilidad de recirculación del producto

Fotos del equipo totalmente reacondicionado a nuevo por el fabricante LLEAL que aporta certificación CE del equipo



Pueden verlo en el siguiente enlace:

<https://www.youtube.com/watch?v=jRrJmJ0OrqM>

Trabajos realizados en su reacondicionado a nuevo:

- Verificar estanqueidad de la doble cámara de la cuba del equipo.
- Limpiar el interior y el exterior de la cuba y hacer repaso de pulido.
- Revisar el motorreductor, sustituyendo los rodamientos, retenes y correas y el aceite del mismo.
- Revisar el ánora central y rasquetas PTFE.
- Reparar válvula de fondo que no tenga pérdidas de producto.
- Fabricación de dos medias tapas en acero inoxidable para adaptar a las bisagras que hay en el depósito.
- Fabricación y montaje en el interior del reactor de dos rejillas colladas con tornillos para evitar que alguien pueda introducir la mano si abre las tapas.
- Realizar un chorreado exterior y un pulido espejo del interior del reactor y de las dos tapas
- Documentación CE del equipo aportada por el fabricante LLEAL, SA





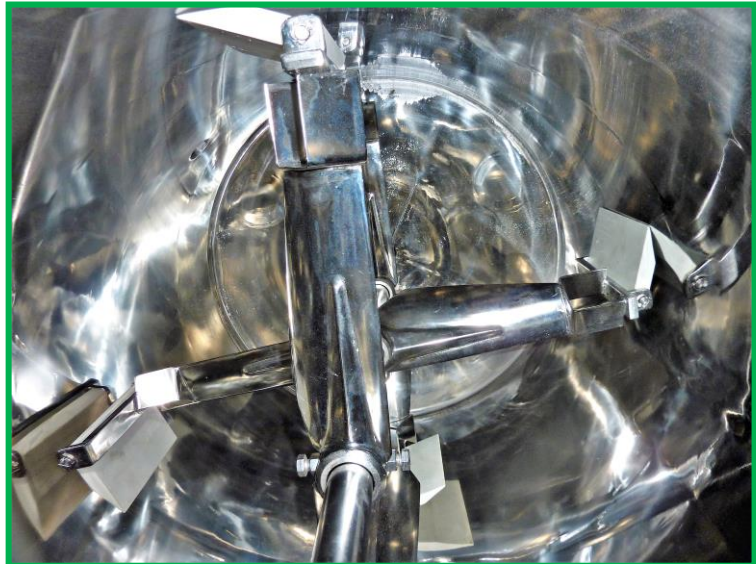

Lleal s.a.		TEL: +34 902 37 40 00
<small>o/ MOLLET, 53 P.I. PALOU NORD 08401 GRANOLLERS (BCN) SPAIN</small>		FAX: +34 902 37 50 00
		e-mail: lleal@lleal.com
		Website http://www.lleal.com
FABRICANTE:	LLEAL, S.A.	
EQUIPO:	REACTOR LLEAL	
MODELO:	K-206	
Nº FABRICACIÓN:	49056	ITEM:
VOLTAJE:	380 V.	CORRIENTE: 54 A POTENCIA: 2,5 KW.
FASES:	3F+N	FRECUENCIA: 50 Hz
DIRECTIVAS APLICABLES:		2006 / 42 / CE
CE		AÑO FABRICACIÓN: 2015

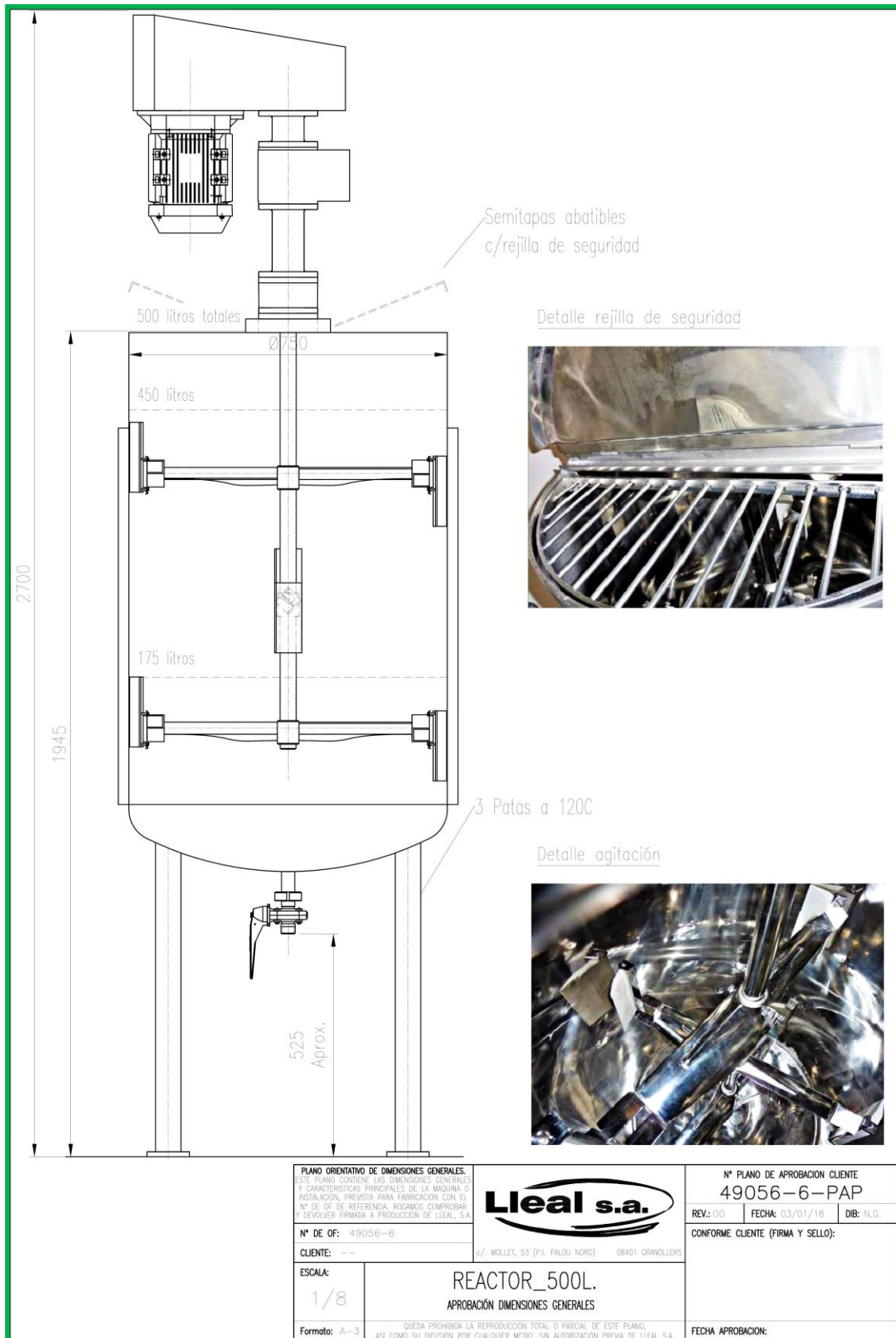

	Reactor 500L. K-206
Volumen máximo/ mínimo	175L./450L.
Viscosidad máxima orientativa	15000cps. (s/ naturaleza del producto)
Clasificación ATEX	No dispone

Declaración de Conformidad



La Empresa:

LLeal S.A.

C/ Mollet, 53 Pol. Ind. Palou Nord 08401 Granollers (BARCELONA)

Tel. 902.374.000/ 93 861 16 01 Fax: 902.375.000/ 93 860 41 90

DECLARA bajo su responsabilidad, que la máquina:

REACTOR LLEAL 500L:

Modelo: K-206

Nº de serie: 49056

Año de Fabricación: 2018

Se halla en conformidad con las Directivas:

- Directiva 2006 / 42 / CE del Parlamento Europeo y del Consejo, relativa a la aproximación de las legislaciones de los Estados Miembros sobre Máquinas.
- Directiva 2014 / 35 / UE del Consejo, relativa a la aproximación de las legislaciones de los Estados Miembros sobre el material eléctrico destinado a utilizarse con determinados límites de tensión.
- Directiva 2014 / 30 / UE del Parlamento Europeo y del Consejo, relativa a la aproximación de las legislaciones de los Estados miembros en materia de compatibilidad electromagnética.

No podrá ponerse en servicio hasta que la instalación en la que va a ser incorporada, haya sido declarada conforme a las disposiciones de las Directivas aplicables. No podrán realizarse modificaciones en el equipo sin autorización previa por parte del fabricante del mismo.

Firma y sello

Lugar y fecha: Granollers a 26-04-2018

Gerente:



Pueden verlo en el siguiente enlace:

<https://www.youtube.com/watch?v=jRrJmJ0OrqM>